

МІНІСТЕРСТВО ОСВІТИ І НАУКИ УКРАЇНИ

Відокремлений структурний підрозділ

«Київський фаховий коледж комп'ютерних технологій та економіки

Національного авіаційного університету»



ОСВІТНЬО-ПРОФЕСІЙНА ПРОГРАМА

«Фінанси, банківська справа та страхування»

(найменування ОПП)

рівня фахової передвищої освіти

за спеціальністю 072 «Фінанси, банківська справа та страхування»

(шифр та найменування спеціальності)

галузі знань 07 «Управління та адміністрування»

(шифр та найменування галузі)

**кваліфікація: фаховий молодший бакалавр з фінансів, банківської
справи та страхування**

(найменування кваліфікації)

СМЯ НАУ ОПП _____ – 01 – 2022

ЗАТВЕРДЖЕНО

Педагогічною радою

ВСП «КФКТЕ НАУ»

протокол № 404
від "21" червня 2022 р.

в.о. директора

проф. Юрій ЗІАТДІНОВ

Освітньо-професійна програма вводиться в дію наказом директора

в.о. директора

проф. Юрій ЗІАТДІНОВ

(наказ № 57/02 від 23.06 2022 р.)

КИЇВ 2022



Система менеджменту якості
ОСВІТНЬО-ПРОФЕСІЙНА ПРОГРАМА
«Фінанси, банківська справа та страхування»
(найменування ОПП)

Шифр
документа

ВСП «КФКТЕ НАУ»
ОПП

стор. 2 з 21

ДІЄ ЗГІДНО СТАНДАРТУ ФАХОВОЇ ПЕРЕДВИЩОЇ ОСВІТИ УКРАЇНИ
(ЗАТВЕРДЖЕНИЙ ТА ВВЕДЕНИЙ В ДІЮ НАКАЗОМ МІНІСТЕРСТВА ОСВІТИ І
НАУКИ УКРАЇНИ № 700 ВІД 22.06.2021)

ЛИСТ ПОГОДЖЕННЯ
освітньо-професійної програми

ПОГОДЖЕНО

Методичною радою ВСП «КФКТЕ НАУ»

протокол № _____

від " 21 " 04 2022 р.

Голова Методичної ради КФКТЕ НАУ

Анатолій МАЙДАН

ПОГОДЖЕНО

Випусковою комісією спеціальності 072

«Фінанси, банківська справа та страхування»
ВСП «КФКТЕ НАУ»

протокол засідання № 6

від " 23 " 02 2022 р.

Голова комісії

Наталія ГАЛЬМАКОВА



Преамбула

РОЗРОБЛЕНО РОБОЧОЮ ГРУПОЮ спеціальності 072 «Фінанси, банківська справа та страхування» у складі:

КЕРІВНИК РОБОЧОЇ ГРУПИ:

Гальмакова Наталія Борисівна – викладач вищої категорії, викладач-методист, голова випускової комісії спеціальності «Фінанси, банківська справа та страхування»

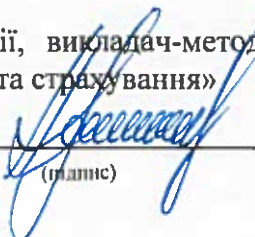

(підпис)

ЧЛЕНИ РОБОЧОЇ ГРУПИ:

Харченко Інна Георгіївна – викладач вищої категорії, викладач випускової комісії спеціальності «Фінанси, банківська справа та страхування»



Аржанцева Анастасія Миколаївна – викладач першої категорії, викладач випускової комісії спеціальності «Економіка»



(підпис)

Малишева Тетяна Сергіївна, викладач другої категорії, викладач випускової комісії спеціальності «Економіка»



(підпис)

Михайлова Оксана Володимирівна, викладач першої категорії, викладач випускової комісії спеціальності «Економіка»

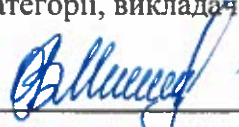

(підпис)



2. Загальна характеристика

Освітньо-професійний ступінь	Фаховий молодший бакалавр
Галузь знань	07 Управління та адміністрування
Спеціальність	072 Фінанси, банківська справа та страхування
Форми здобуття освіти	Інституційна - очна (денна)
Освітня кваліфікація	Фаховий молодший бакалавр з фінансів, банківської справи та страхування
Професійна кваліфікація	
Кваліфікація в дипломі	Освітньо-професійний ступінь – Фаховий молодший бакалавр Спеціальність – Фінанси, банківська справа та страхування Спеціалізація – Освітньо-професійна програма - Фінанси, банківська справа та страхування
Опис предметної області	<p><i>Об'єкт вивчення та/або діяльності:</i> устрій, принципи, механізми функціонування та розвитку фінансових систем.</p> <p><i>Цілі навчання:</i> підготовка фахівців, здатних розв'язувати типові спеціалізовані задачі та практичні проблеми в сфері фінансів, банківської справи та страхування або у процесі навчання.</p> <p><i>Теоретичний зміст предметної області:</i> поняття, категорії, теорії і концепції фінансової науки, які визначають тенденції і закономірності функціонування й розвитку фінансів, банківської справи та страхування.</p> <p><i>Методи, методики та технології</i> фінансової науки і практики на теоретичному і емпіричному рівнях.</p> <p><i>Інструменти та обладнання:</i> сучасні інформаційно-аналітичні системи та стандартні, спеціальні й галузеві програмні продукти.</p>
Академічні права випускників	Здобуття освіти за: початковим рівнем (короткий цикл) вищої освіти; першим (бакалаврський) рівнем вищої освіти. Набуття додаткових кваліфікацій в системі освіти дорослих, у тому числі післядипломної освіти



Працевлаштування випускників	Спеціаліст з фінансів, банківської справи та страхування здатний виконувати такі професійні роботи (згідно ДК 003:2010) і займати первинні посади: брокер (посередник) з цінних паперів, дилер (продавець) цінних паперів, агент страховий, інспектор з інкасації та перевезення цінностей, інспектор кредитний, інспектор обмінного пункту, бухгалтер, касир-експерт, інспектор-ревізор, інспектор, ревізор, молодший державний інспектор, інспектор з контролю за цінами.
-------------------------------------	---

3. Обсяг кредитів ЄКТС, необхідний для здобуття ступеня фахової передвищої освіти

Фахова передвища освіта може здобуватись на основі базової середньої освіти, повної загальної середньої освіти (профільної середньої освіти), професійної (професійно-технічної) освіти, фахової передвищої освіти або вищої освіти.

Обсяг освітньо-професійної програми фахового молодшого бакалавра на основі повної загальної середньої освіти (профільної середньої освіти) становить 120 кредитів ЄКТС.

На основі базової середньої освіти здобувачі фахової передвищої освіти зобов'язані одночасно виконати освітню програму профільної середньої освіти, тривалість здобуття якої становить два роки. Освітня програма профільної середньої освіти професійного спрямування, що відповідає галузі знань та/або спеціальності, інтегрується з освітньо-професійною програмою фахового молодшого бакалавра.

4. Перелік компетентностей випускника

Інтегральна компетентність	Здатність вирішувати типові спеціалізовані задачі та практичні проблеми у галузі фінансів, банківської справи та страхування або у процесі навчання, що вимагає застосування положень і методів фінансової науки, та може характеризуватися певною невизначеністю умов; нести відповідальність за результати своєї діяльності; здійснювати контроль інших осіб у визначених ситуаціях
Загальні компетентності	ЗК 1. Здатність реалізувати свої права і обов'язки як члена суспільства, усвідомлювати цінності громадянського (вільного демократичного) суспільства та необхідність його сталого розвитку, верховенства права, прав і свобод людини і громадянина в Україні. ЗК 2. Здатність зберігати та примножувати моральні, культурні, наукові цінності і досягнення суспільства на основі розуміння історії та закономірностей розвитку



	<p>предметної області, її місця у загальній системі знань про природу і суспільство та у розвитку суспільства, техніки і технологій, використовувати різні види та форми рухової активності для активного відпочинку та ведення здорового способу життя.</p> <p>ЗК 3. Здатність спілкуватися державною мовою як усно, так і письмово.</p> <p>ЗК 4. Здатність спілкуватися іноземною мовою.</p> <p>ЗК 5. Знання і розуміння предметної області та розуміння професійної діяльності.</p> <p>ЗК 6. Здатність застосовувати знання у практичних ситуаціях.</p> <p>ЗК 7. Здатність використовувати інформаційні та комунікаційні технології.</p> <p>ЗК 8. Здатність до пошуку, оброблення та аналізу інформації з різних джерел.</p>
Спеціальні компетентності	<p>СК 1. Здатність використовувати теоретичний і методичний інструментарій фінансової, економічної, математичної, статистичної, правової та інших наук для розв'язання складних завдань у сфері фінансів, банківської справи та страхування.</p> <p>СК 2. Здатність здійснювати професійну діяльність, згідно з вимогами законодавства.</p> <p>СК 3. Розуміння особливостей функціонування сучасної національної і світової фінансових систем та їх структури.</p> <p>СК 4. Розуміння принципів організації фінансових відносин.</p> <p>СК 5. Здатність застосовувати принципи, методи і процедури бухгалтерського обліку.</p> <p>СК 6. Здатність складати й аналізувати фінансову звітність.</p> <p>СК 7. Здатність самостійно виконувати складні завдання у сфері фінансів, банківської справи та страхування.</p> <p>СК 8. Здатність застосовувати сучасне інформаційне та програмне забезпечення для отримання й обробки даних у сфері фінансів, банківської справи та страхування.</p> <p>СК 9. Здатність виконувати контрольні функції у сфері фінансів, банківської справи та страхування.</p> <p>СК 10. Здатність здійснювати ефективні комунікації між фахівцями і користувачами послуг у сфері фінансів, банківської справи та страхування.</p> <p>СК 11. Здатність підтримувати належний рівень знань та</p>



постійно підвищувати рівень професійної підготовки у сфері фінансів, банківської справи та страхування

5. Нормативний зміст підготовки здобувачів фахової передвищої освіти, сформульований у термінах результатів навчання

- РН 01. Знати свої права як члена суспільства, розуміти цінності громадянського суспільства, верховенства права, прав і свобод людини і громадянина України.
- РН 02. Володіти державною та іноземною мовами для складання ділових паперів і комунікації у професійній діяльності.
- РН 03. Знати економічні категорії, закони, причинно-наслідкові та функціональні зв'язки, що існують між фінансовими процесами та економічними явищами.
- РН 04. Знати і розуміти теоретичні основи та принципи фінансової науки, особливості функціонування фінансових систем.
- РН 05. Дотримуватися вимог законодавства для забезпечення правомірності професійних рішень.
- РН 06. Застосовувати набуті теоретичні знання у практичній діяльності для розв'язання професійних завдань.
- РН 07. Застосовувати сучасне інформаційне та програмне забезпечення для отримання й обробки даних у сфері фінансів, банківської справи та страхування.
- РН 08. Здійснювати пошук, відбір та опрацювання інформації з різних джерел у процесі професійної діяльності.
- РН 09. Вміти розв'язувати складні задачі у спеціалізованих сферах професійної діяльності.
- РН 10. Застосовувати принципи, методи і процедури бухгалтерського обліку у сфері фінансів, банківської справи та страхування.
- РН 11. Формувати й аналізувати форми фінансової звітності та правильно інтерпретувати отриману інформацію.
- РН 12. Володіти методичним інструментарієм здійснення базових контрольних функцій у сфері фінансів, банківської справи та страхування.
- РН 13. Використовувати професійну аргументацію для донесення інформації до фахівців і користувачів послуг у сфері фінансів, банківської справи та страхування для досягнення спільної мети.
- РН 14. Застосовувати інновації у сфері фінансів, банківської справи та страхування.
- РН 15. Виявляти навички самостійної роботи та роботи в команді, демонструвати гнучке мислення, відкритість до нових знань

6. Форми атестації здобувачів фахової передвищої освіти

**Форми атестації
здобувачів фахової
передвищої освіти**

Атестація зі спеціальності здійснюється у формі кваліфікаційного іспиту.

	Система менеджменту якості ОСВІТНЬО-ПРОФЕСІЙНА ПРОГРАМА «Фінанси, банківська справа та страхування» (найменування ОПП)	Шифр документа	ВСП «КФКТЕ НАУ» ОПП
		стор. 8 з 21	

Вимоги до кваліфікаційного іспиту	Кваліфікаційний іспит має передбачати оцінювання результатів навчання, визначених цим стандартом та відповідною освітньо-професійною програмою
--	--

7. Вимоги до наявності системи внутрішнього забезпечення якості фахової передвищої освіти

У закладі фахової передвищої освіти функціонує система забезпечення якості освітньої діяльності та якості фахової передвищої освіти (внутрішня система забезпечення якості освіти), яка передбачає здійснення таких процедур і заходів:

1) визначення та оприлюднення політики, принципів та процедур забезпечення якості фахової передвищої освіти, що інтегровані до загальної системи управління закладом фахової передвищої освіти, узгоджені з його стратегією і передбачають залучення внутрішніх та зовнішніх заінтересованих сторін;

2) визначення і послідовне дотримання процедур розроблення освітньо-професійних програм, які забезпечують відповідність їх змісту стандартам фахової передвищої освіти (професійним стандартам – за наявності), декларованим цілям, урахування позицій заінтересованих сторін, чітке визначення кваліфікацій, що присуджуються та/або присвоюються, які мають бути узгоджені з Національною рамкою кваліфікацій;

3) здійснення за участю здобувачів освіти моніторингу та періодичного перегляду освітньо-професійних програм з метою гарантування досягнення встановлених для них цілей та їх відповідності потребам здобувачів фахової передвищої освіти і суспільства, включаючи опитування здобувачів фахової передвищої освіти;

4) забезпечення дотримання вимог правової визначеності, оприлюднення та послідовного дотримання нормативних документів закладу фахової передвищої освіти, що регулюють усі стадії підготовки здобувачів фахової передвищої освіти (прийом на навчання, організація освітнього процесу, визнання результатів навчання, переведення, відрахування, атестація тощо);

5) забезпечення релевантності, надійності, прозорості та об'єктивності оцінювання, що здійснюється у рамках освітнього процесу;

6) визначення та послідовне дотримання вимог щодо компетентності педагогічних (науково-педагогічних) працівників, застосовування чесних і прозорих правил прийняття на роботу та безперервного професійного розвитку персоналу;

7) забезпечення необхідного фінансування освітньої та викладацької діяльності, а також адекватних та доступних освітніх ресурсів і підтримки здобувачів фахової передвищої освіти за кожною освітньо-професійною програмою;



8) забезпечення збирання, аналізу і використання відповідної інформації для ефективного управління освітньо-професійними програмами та іншою діяльністю закладу;

9) забезпечення публічної, зрозумілої, точної, об'єктивної, своєчасної та легкодоступної інформації про діяльність закладу та всі освітньо-професійні програми, умови і процедури присвоєння ступеня фахової передвищої освіти та кваліфікацій;

10) забезпечення дотримання академічної доброчесності працівниками закладу фахової передвищої освіти та здобувачами фахової передвищої освіти, у тому числі створення і забезпечення функціонування ефективної системи запобігання та виявлення академічного плагіату та інших порушень академічної доброчесності, притягнення порушників до академічної відповідальності;

11) періодичне проходження процедури зовнішнього забезпечення якості фахової передвищої освіти;

12) залучення здобувачів фахової передвищої освіти та роботодавців як повноправних партнерів до процедур і заходів забезпечення якості освіти;

13) забезпечення дотримання студентоорієнтованого навчання в освітньому процесі;

14) здійснення інших процедур і заходів, визначених законодавством, установчими документами закладів фахової передвищої освіти або відповідно до них.

Система забезпечення якості освітньої діяльності та якості фахової передвищої освіти закладу фахової передвищої освіти (внутрішня система забезпечення якості освіти) за поданням такого закладу може оцінюватися центральним органом виконавчої влади із забезпечення якості освіти або акредитованими ним незалежними установами оцінювання та забезпечення якості фахової передвищої освіти на предмет її відповідності вимогам до системи забезпечення якості фахової передвищої освіти, що затверджуються центральним органом виконавчої влади у сфері освіти і науки за поданням центрального органу виконавчої влади із забезпечення якості освіти.

8. Перелік компонент освітньо-професійної програми та їх логічна послідовність

8.1. Перелік компонент ОПП

Код н/д	Компоненти освітньо-професійної програми (навчальні дисципліни, курсові проекти (роботи), практики, кваліфікаційна робота)	Кількість кредитів	Форма підсумкового контролю
1	2	3	4
Обов'язкові компоненти ОПП			
ОК1	Історія України	2	екзамен
ОК 2	Культурологія	2	диф.залик
ОК3	Ділова українська мова	2	екзамен



Система менеджменту якості
ОСВІТНЬО-ПРОФЕСІЙНА ПРОГРАМА
«Фінанси, банківська справа та страхування»
(наіменування ОПП)

Шифр
документа

ВСП «КФКТЕ НАУ»
ОПП

стор. 10 з 21

OK4	Соціологія	1,5	диф.залік
OK5	Філософія	2	екзамен
OK6	Правознавство	2	диф.залік
OK7	Фахова іноземна мова	4,5	екзамен
OK8	Фізичне виховання	4	диф.залік
OK9	Основи функціонування економіки на мікро-, макро- та мезо-рівнях	4	екзамен
OK10	Вища математика	4	екзамен
OK11	Інформаційно-комунікаційні системи і технології	6	диф.залік
OK12	Економіка підприємства	3	екзамен
OK13	Бухгалтерський облік	4,5	диф.залік
OK14	Теорія ймовірностей і математична статистика	4	диф.залік
OK15	Основи охорони праці	1,5	диф.залік
OK16	Банківські операції	3,5	екзамен
OK17	Облік і оподаткування	3,5	екзамен
OK18	Бюджетна система	2,5	диф.залік
OK19	Інформаційні системи і технології у фінансах	3,5	диф.залік
OK20	Фінанси	5	екзамен
OK21	Страхові послуги	2,5	екзамен
OK22	Фахова ознайомлювальна практика	4,5	диф.залік
OK23	Фаховий тренінг	6	диф.залік
OK24	Технологічна практика	6	диф.залік
Загальний обсяг обов'язкових компонент:		84	
Вибіркові компоненти ОПП			
Вибіркові дисципліни за вибором навчального закладу			
ВБ 1.1	Вступ до спеціальності	1,5	диф.залік
ВБ 1.2	Податкова система	3	екзамен
ВБ 1.3	Економічний аналіз	3	екзамен
ВБ 1.4	Соціально-ринкові комунікації	3,5	диф.залік
ВБ 1.5	Облік і звітність у банках	4	екзамен
ВБ 1.6	Фінанси домогосподарств	2,5	диф.залік
ВБ 1.7	Екологія	2	диф.залік
Загальний обсяг вибірових дисциплін за вибором навчального закладу		19,5	
Вибіркові дисципліни за вибором здобувача освіти			
ВБ 1.8			
ВБ 1.9			
ВБ 1.10			
ВБ 1.11			
ВБ 1.12			
Загальний обсяг вибірових дисциплін за вибором здобувача освіти		10,5	
Загальний обсяг вибірових компонент		30	
Екзаменаційна сесія		6	
Загальний обсяг освітньо-професійної програми		120	



8.2. Структурно-логічна схема ОПП

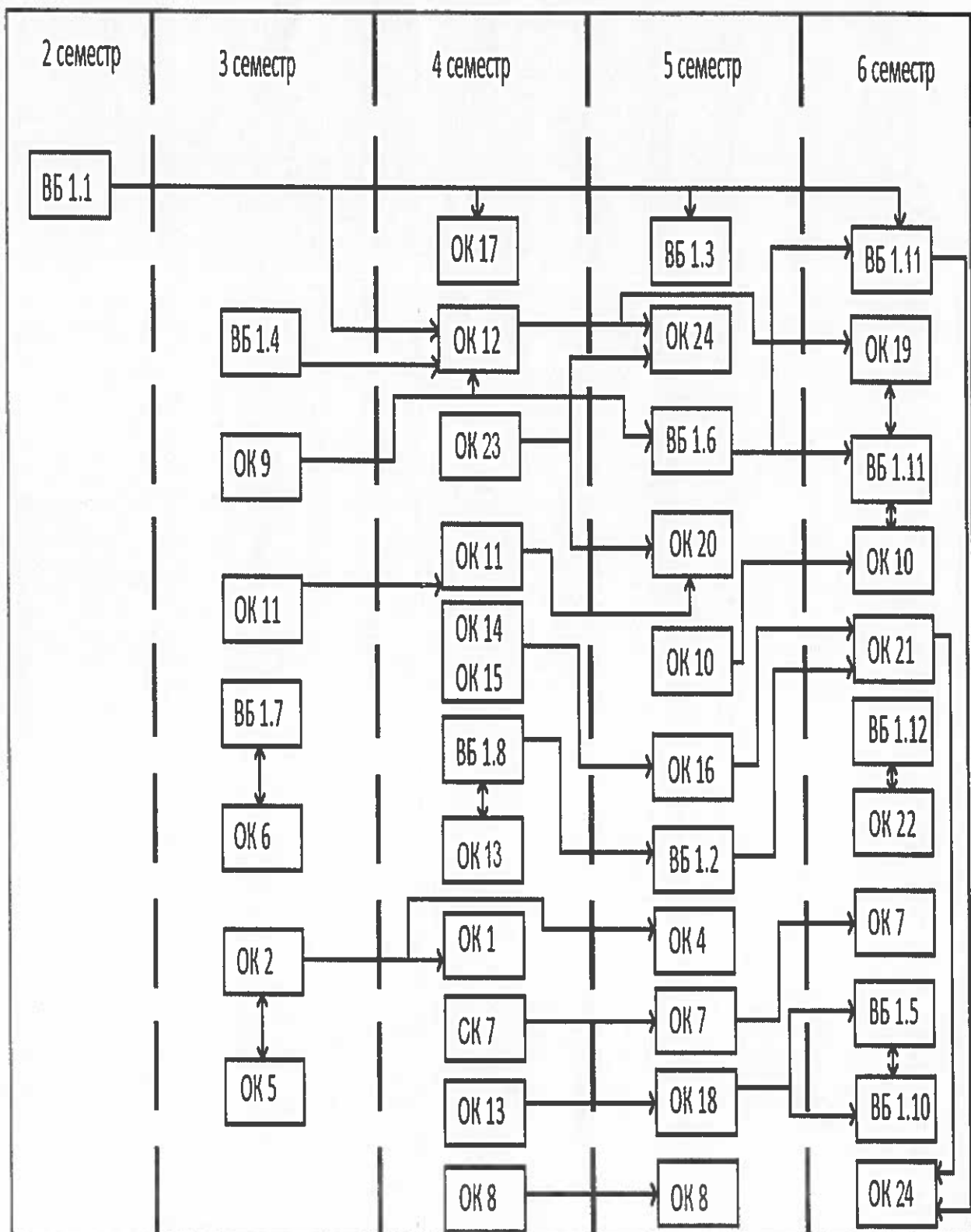



К / НД	ЗК 1	ЗК 2	ЗК 3	ЗК 4	ЗК 5	ЗК 6	ЗК 7	ЗК 8	СК 1	СК 2	СК 3	СК 4	СК 5	СК 6	СК 7	СК 8	СК 9	СК 10	СК 11
ВБ 1.9							+	+								+			+
ВБ 1.10					+			+	+	+								+	
ВБ 1.11						+		+		+							+		+
ВБ 1.12					+	+		+	+	+					+			+	

**10. Матриця забезпечення результатів навчання (РН)
відповідними компонентами освітньо-професійної програми**

	РН 1	РН 2	РН 3	РН 4	РН 5	РН 6	РН 7	РН 8	РН 9	РН 10	РН 11	РН 12	РН 13	РН 14	РН 15
OK1	+														
OK2	+														
OK3		+													
OK4	+														
OK5	+														
OK6					+										
OK7		+													
OK8	+														
OK9			+												
OK10						+									
OK11							+								
OK12									+						
OK13										+					
OK14	+														
OK15	+														
OK16							+								
OK17											+				
OK18								+							
OK19							+								
OK20				+											
OK21						+									
OK22						+			+			+	+	+	+
OK23						+			+			+	+	+	+
OK24						+			+			+	+	+	+

Матриця відповідності визначених Стандартом компетентностей НРК

Класифікація компетентностей за НРК	Знання			Комунікація	Відповідальність і автономія				
	Зн 1. Всебічні спеціалізовані емпіричні та теоретичні знання у сфері навчання та/або професійної діяльності, усвідомлення меж цих знань	Ум 1. Широкий спектр когнітивних та практичних умінь/навичок, необхідних для розв'язання складних задач у спеціалізованих сферах професійної діяльності та/або навчання.	Ум 2. Знаходження творчих рішень або відповідей на чітко визначені конкретні та абстрактні проблеми на основі ідентифікації та застосування даних.			Ум 3. Планування, аналіз, контроль та оцінювання власної роботи та роботи інших осіб у спеціалізованому контексті	К 1. Взаємодія з колегами, керівниками та клієнтами у питаннях, що стосуються розуміння, навичок та діяльності у професійній сфері та/або у сфері навчання.	К 2. Донесення до широкого кола осіб (колеги, керівники, клієнти) власного розуміння, знань, суджень, досвіду, зокрема у сфері професійної діяльності	ВА 1. Організація та нагляд (управління) в контекстах професійної діяльності або навчання в умовах непередбачуваних змін.
Компетентності	1	2	3	4	5				
	1	2	3	4	5				
Загальні компетентності									
1	2	3	4	5					
ЗК 1	Зн 1			К1					
ЗК 2	Зн 1			К1					



Система менеджменту якості
ОСВІТНЬО-ПРОФЕСІЙНА ПРОГРАМА
«Фінанси, банківська справа та страхування»
(найменування ОПП)

Шифр
документа

ВСП «КОФТЕ НАУ»
ОПП

стор. 16 з 21

ЗК 3	Зн 1	Ум 1	К1, К2	ВА 1, ВА 3
ЗК 4	Зн 1	Ум 1	К1, К2	ВА 1, ВА 3
ЗК 5	Зн 1	Ум 1, Ум 2	К1, К2	ВА 3
ЗК 6	Зн 1	Ум 1, Ум 2	К1, К2	ВА 1, ВА 2
ЗК 7	Зн 1	Ум 1, Ум 2	К1, К2	ВА 1, ВА 2
ЗК 8	Зн 1	Ум 1, Ум 2	К1, К2	ВА 1, ВА 3
Спеціальні компетентності				
СК 1	Зн 1	Ум 1, Ум 2	К1, К2	ВА 3
СК 2	Зн 1	Ум 1	К1, К2	ВА 3
СК 3	Зн 1	Ум 1	К1, К2	ВА 3
СК 4	Зн 1	Ум 1.	К1, К2	ВА 3
СК 5	Зн 1	Ум 1, Ум 2	К1, К2	ВА 3
СК 6	Зн 1	Ум 1, Ум 2	К1, К2	ВА 3
СК 7	Зн 1	Ум 1, Ум 2	К1, К2	ВА 3
СК 8	Зн 1	Ум 1, Ум 2	К1, К2	ВА 3
СК 9	Зн 1	Ум 3.	К2	ВА 1, ВА 2
СК 10	Зн 1	Ум 3.	К1	ВА 1, ВА 2, ВА 3
СК 11	Зн 1	Ум 3.		ВА 3



Система менеджменту якості
ОСВІТНЬО-ПРОФЕСІЙНА ПРОГРАМА
«Фінанси, банківська справа та страхування»
(напрямок фінанси ОПФ)

Шифр
документа

ВСП «КФТЕ НАУ»
ОПФ

стор. 17 з 21

Матриця відповідності визначених Стандартом результатів навчання та компетентностей

Результати навчання	Компетентності																			
	Загальні компетентності							Спеціальні компетентності												
	ЗК 1	ЗК 2	ЗК 3	ЗК 4	ЗК 5	ЗК 6	ЗК 7	ЗК 8	СК 1	СК 2	СК 3	СК 4	СК 5	СК 6	СК 7	СК 8	СК 9	СК 10	СК 11	
РН 1	+	+																		
РН 2	+	+	+	+	+	+		+	+	+	+	+	+	+	+	+	+	+	+	+
РН 3		+			+				+	+	+	+								
РН 4					+				+		+	+								
РН 5	+					+				+				+	+	+		+		+
РН 6						+		+	+	+			+	+	+	+				
РН 7							+	+	+								+		+	+
РН 8			+	+			+	+	+	+			+	+	+	+	+		+	+
РН 9						+		+		+			+	+	+	+				
РН 10					+	+	+	+	+	+			+	+			+			
РН 11						+		+	+					+						
РН 12																	+	+		
РН 13					+			+										+	+	
РН 14							+											+		+
РН 15					+	+	+	+	+	+			+	+	+	+	+	+	+	+

